

一般配管用ステンレス鋼管の拡管式管継手

ナイスジョイント
Nice Joint



NEW!!

新型大口徑

軽わざ君

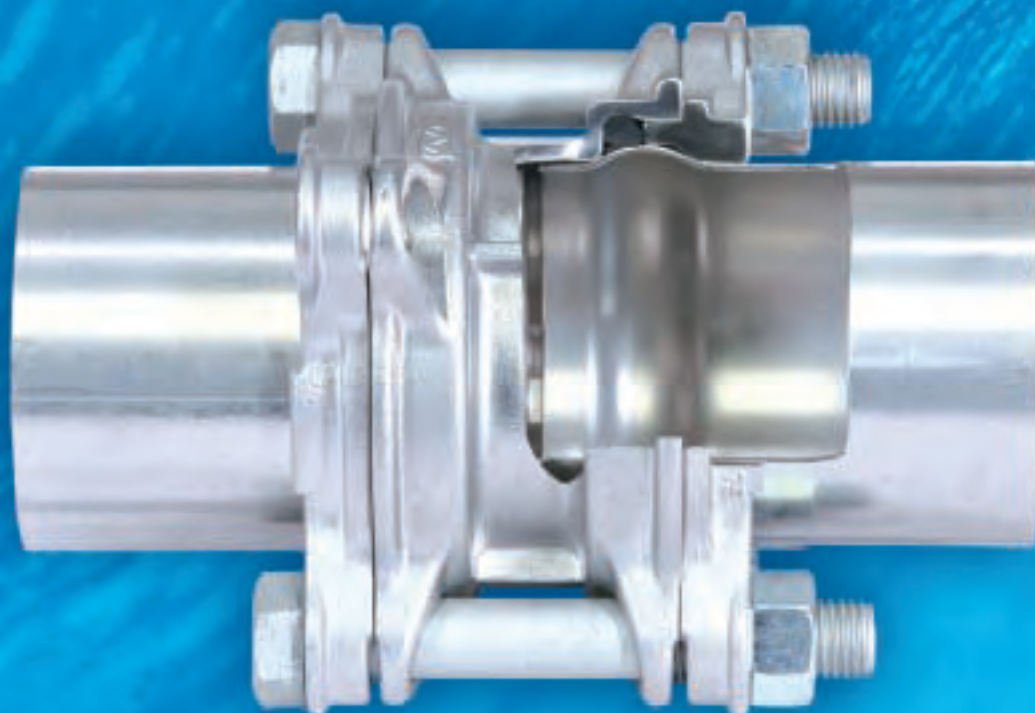

サイズ:75~100Su

安くて、軽くて、コンパクト
耐久性・基本構造は従来品と同じ

 **オーエヌ工業株式会社**

詳細は裏面へ



ここがポイント!!

1. 100Suまで対応
2. 軽量化とコストダウンを達成
3. 現場加工が出来ます
4. ジャスト・イン・タイムの品揃え
5. 工期短縮に貢献します
6. アイソメ不要です
7. 取り外し、再施工可能です
8. 熟練不要、品質安定、管理削減
9. 施工性、安全性向上
10. 火の気、油気なし
11. 蒸気還管・高温水配管も対応可能！(NJSR 使用にて)



 <p>①パイプ切断寸法表によりメタルソー、バンドソー切断機等を用いパイプを軸心に直角に切断する。</p>	 <p>②面取りはリーマ・ヤスリ・グラインダー等で内、外面共きれいにバリを除去する。</p>	 <p>③フランジをヨークに挿入し、フランジ押さえでフランジを固定する。</p>	 <p>④付属の片ロスバネで六角ナットをしっかりと締め付ける。</p>	 <p>⑤パイプをヨークの奥に突き当たるまで十分差し込む。 (注) パイプスタンド等の利用</p>
 <p>⑥拡管はスイッチ FOR を押す。モーターが停止すると拡管完了です。スイッチ REV を押すとガイドロッドが元の位置に戻ります。スイッチ STOP は非常停止ボタンです。</p>	 <p>⑦継手本体にゴムパッキンが付いていることを確認して、拡管したパイプを取り付ける。</p>	 <p>⑧※ゴムパッキンを交換する場合。ゴムパッキン端面の丸い突起のある側を手前にして継手本体に装着する。</p>	 <p>⑨付属の六角ボルト・六角ナットを取り付ける。</p>	 <p>⑩締め付けは対角線上にフランジ面が本体に密着するまで締め付けてください。</p>

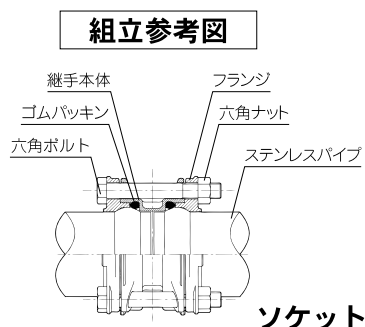
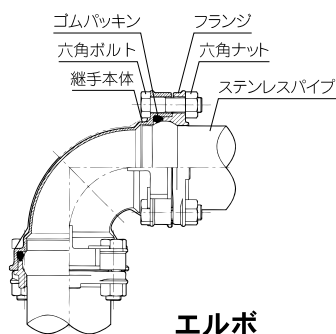

組立参考図

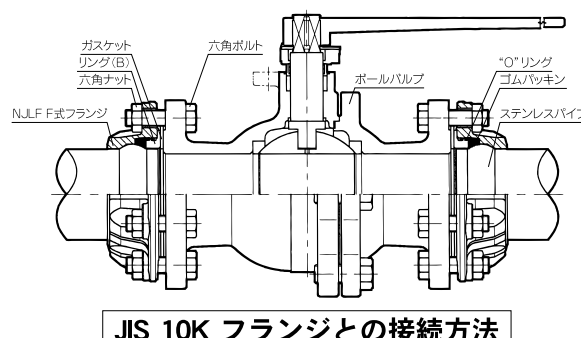

オーエヌ工業株式会社

※ より詳しいカタログもご用意しております。お問い合わせ下さい。

- 本社・工場 〒708-0015 岡山県津山市神戸 4 6 6
TEL (0868) 28-0171(代) FAX (0868) 28-4254
- 大阪営業所 〒532-0012 大阪市淀川区木川東4-1-1 中村第3ビル4F
TEL (06) 6101-0260(代) FAX (06) 6101-0234
- 東京営業所 〒104-0043 東京都中央区湊 1-7-3 エルビエント湊7F
TEL (03) 3551-9491(代) FAX (03) 3551-9488
- 西部営業所 〒708-0015 岡山県津山市神戸 4 6 6
TEL (0868) 28-0175(専) FAX (0868) 28-4254
- 九州出張所 〒816-0846 福岡県春日市下白水南7-125 ギャレット博多南201
TEL (092) 405-9741 FAX (092) 405-9743
- J F 事業部 〒708-0015 岡山県津山市神戸 4 7 0 - 1
TEL (0868) 28-9371(代) FAX (0868) 28-4473
- ホームページ アドレス <http://www.onk-net.co.jp/>
- Eメール アドレス onk@onk-net.co.jp

取扱店